

(Solstice Trio Pendant)

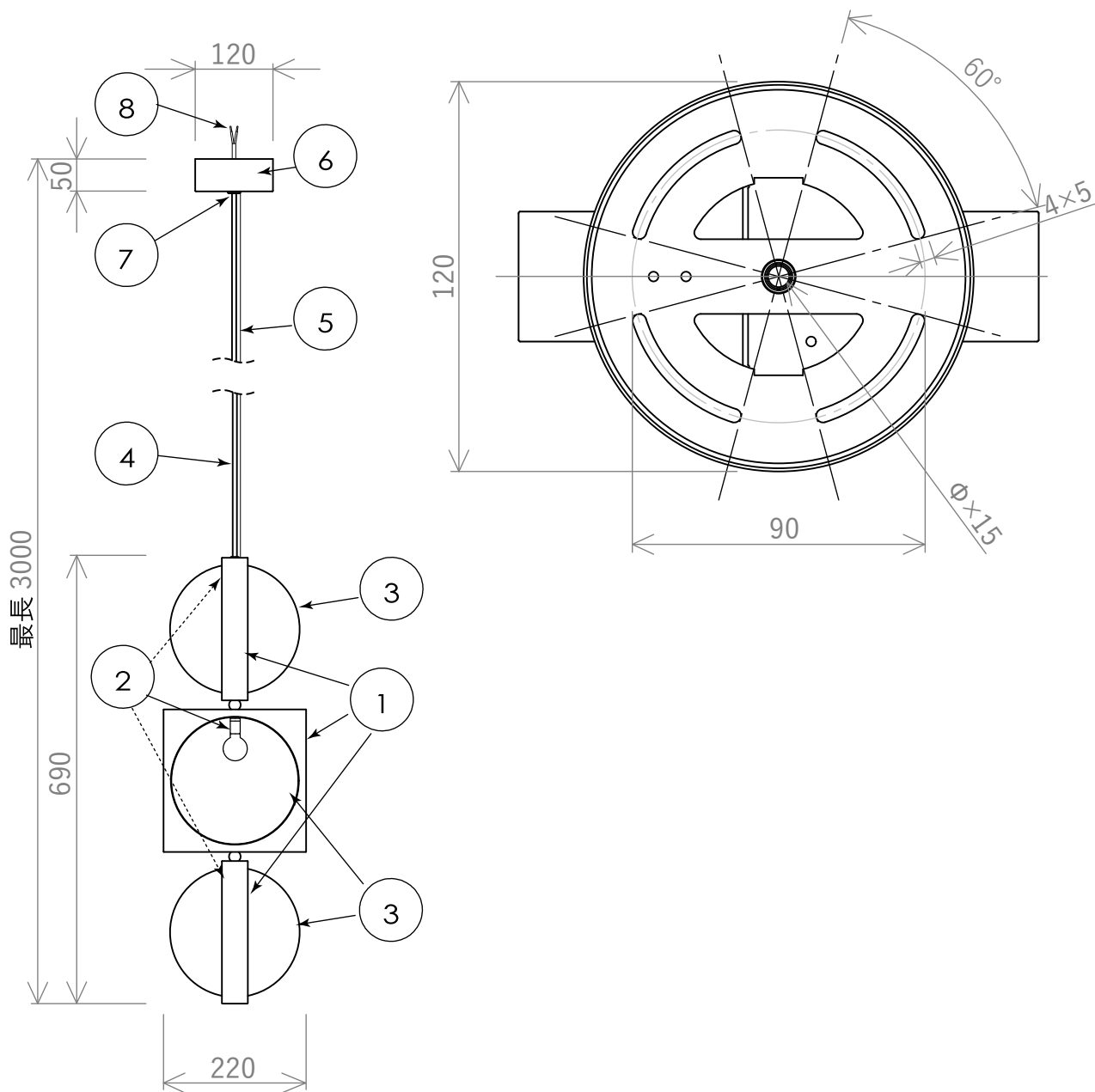

11					安全のためにご使用前に必ず取扱説明書をお読みください。									
10										037000000134/Brushed Brass 037000000135/Blackened Brass				
9														
8	棒端子		2		質量	光源	白熱球使用不可 E26 LED 5W×3							
7	固定ネジ	鉄	1											
6	フランジ	鉄	1		尺度	検印	印	印	武田					
5	ワイヤー	ステンレス	1	Φ0.8										
4	コード	HVCTF	1		作成日	2026/01/21								
3	シェード	ガラス	3											
2	ソケット	磁器	3	E26										
1	本体	鉄	1											
部品番	部品名	材質	数	備考										