

SE310,SE311 PARTS NAMES and HOW TO ASSEMBLE

The illustration shows the fixture, omitting partial details

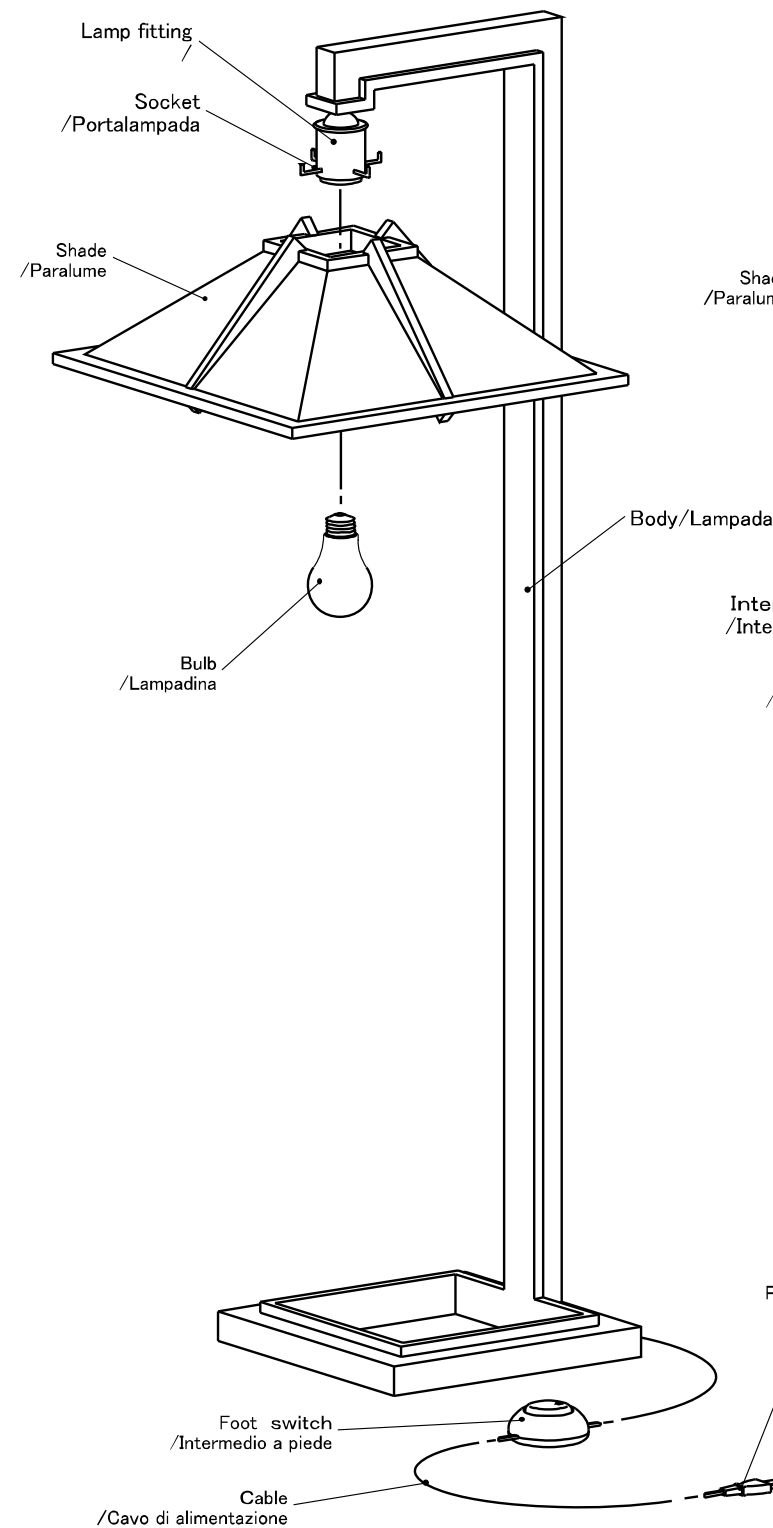

1. Place the luminaire on a horizontal surface.
If placed on an inclined surface, there is a danger of over-turning.
2. Set the shade onto the lamp fitting.
 - Put the 4 corners of the shade frame diagonally over the arms of the lamp fitting, then lift up the shade. (Fig.1)
 - Turn the shade until getting parallel to the body, then set the arms to the fixing holes so as to be securely hooked. (Fig.2)
3. Screw a lamp into the socket.
Please use a lamp of the same kind and of the same or lower wattages as indicated on the luminaire.
4. Insert the plug into the power supply outlet, then turn the foot switch on. Please hold and use the plug when doing taking-out / putting-in of the cord.

NOME DELLE PARTI e COME MONTARE SE310,SE311

L'illustrazione presenta il prodotto nel suo insieme, senza dettagli.

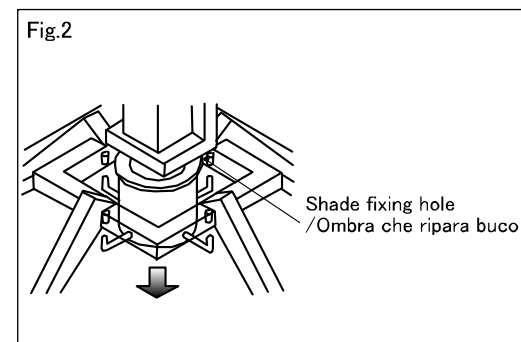
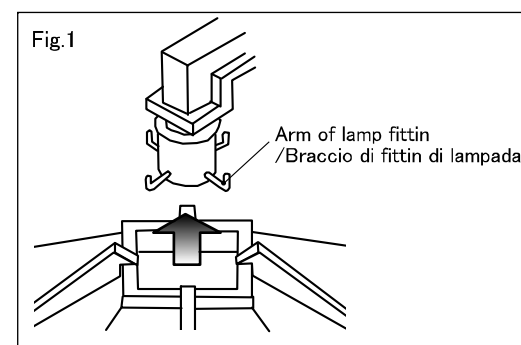
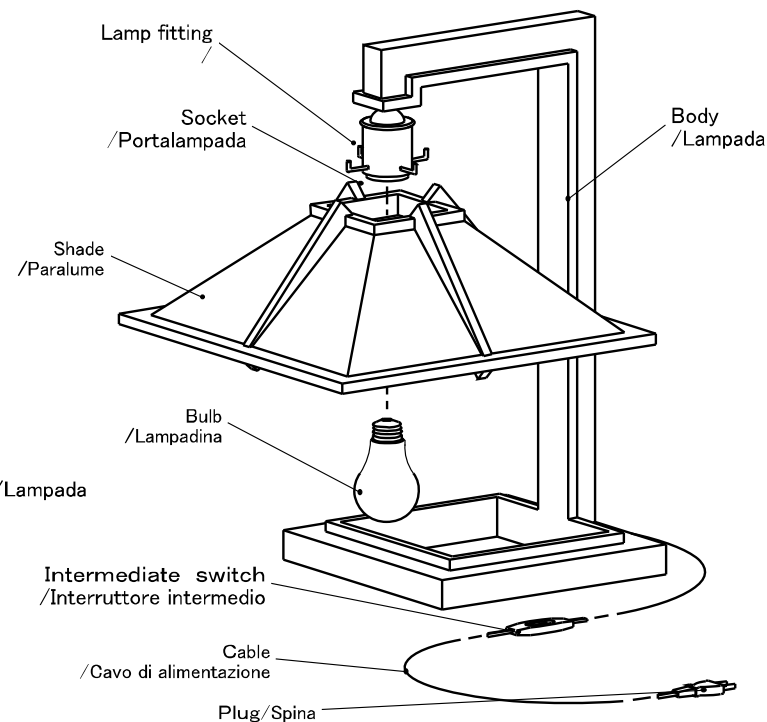

1. Collocare la lampada su una superficie orizzontale.
In caso contrario potrebbe ribaltarsi.
2. Applicare il paralume al portalampadina.
 - Inserire diagonalmente sui braccetti del portalampadina i quattro angoli del telaio del paralume e quindi sollevarlo (come mostra la figura 1).
 - Ruotare il paralume sino a quando diviene parallelo al corpo della lampada e inserire i braccetti nei fori di fissaggio dello stesso accertandosi che siano saldamente agganciati (come mostra la figura 2).
3. Avvitare la lampadina nello zoccolo del portalampadina.
Si raccomanda di usare esclusivamente una lampadina dello stesso tipo e di potenza uguale o inferiore a quella indicata sulla lampada.
4. Collegare la spina nella presa elettrica di rete e accendere la lampada premendone l'interruttore a piede. Durante lo scollegamento e il collegamento del cavo elettrico si raccomanda di afferrare sempre la spina e non il filo.

CAUTION !

- * Insert the plug into the power supply outlet, then turn the foot switch on. Please hold and use the plug when doing taking-out / putting-in of the cord.
- * Do not put a load on the shades or press them as there is a risk of damage.
- * When moving the luminaire, please hold the body. If lifted up by grasping the shades only, it may lead to incurring damage.

SE312 PARTS NAMES and HOW TO ASSEMBLE

The illustration shows the fixture, omitting partial details

1. Place the luminaire on a horizontal surface.
If placed on an inclined surface, there is a danger of over-turning.
2. Please cover the socket with shade, turn the clamp ring, tighten, and fix surely.
3. Screw a lamp into the socket.
Please use a lamp of the same kind and of the same or lower wattages as indicated on the luminaire.
4. Insert the plug into the power supply outlet, then turn the foot switch on. Please hold and use the plug when doing taking-out / putting-in of the cord.

CAUTION !

- * Insert the plug into the power supply outlet, then turn the foot switch on. Please hold and use the plug when doing taking-out / putting-in of the cord.
- * Do not put a load on the shades or press them as there is a risk of damage.
- * When moving the luminaire, please hold the body. If lifted up by grasping the shades only, it may lead to incurring damage.

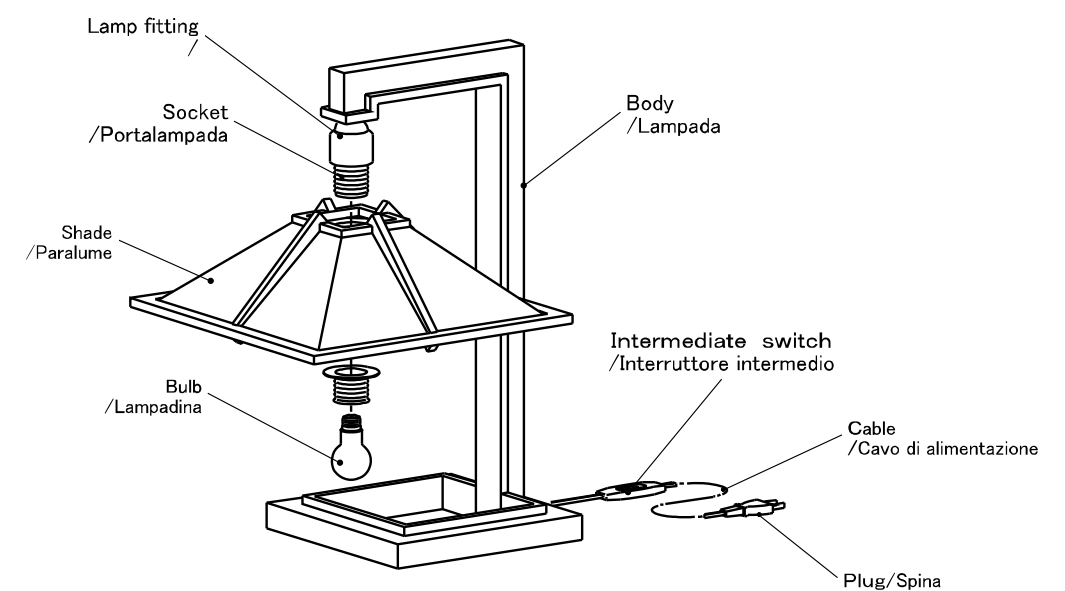

ATTENZIONE!

- * Collegare la spina del cavo elettrico nella presa elettrica di rete e accendere la lampada premendone l'interruttore a piede. Durante lo scollegamento e il collegamento del cavo elettrico si raccomanda di afferrare sempre la spina e non il filo.
- * Non esercitare forza né premere sui paralume poiché li si potrebbe danneggiare.
- * Per spostare la lampada la si deve afferrare per il corpo principale. Se la si afferra solo per i paralume potrebbe danneggiarsi.

NOME DELLE PARTI e COME MONTARE SE312

L'illustrazione presenta il prodotto nel suo insieme, senza dettagli.

1. Collocare la lampada su una superficie orizzontale.
In caso contrario potrebbe ribaltarsi.
2. Applicare il paralume al portalampadina, ruotare bene l'anello di bloccaggio e accertarsi che il tutto sia ben fissato.
3. Avvitare la lampadina nello zoccolo del portalampadina.
Si raccomanda di usare esclusivamente una lampadina dello stesso tipo e di potenza uguale o inferiore a quella indicata sulla lampada.
4. Collegare la spina nella presa elettrica di rete e accendere la lampada premendone l'interruttore a piede. Durante lo scollegamento e il collegamento del cavo elettrico si raccomanda di afferrare sempre la spina e non il filo.

ATTENZIONE!

- * Collegare la spina del cavo elettrico nella presa elettrica di rete e accendere la lampada premendone l'interruttore a piede. Durante lo scollegamento e il collegamento del cavo elettrico si raccomanda di afferrare sempre la spina e non il filo.
- * Non esercitare forza né premere sui paralume poiché li si potrebbe danneggiare.
- * Per spostare la lampada la si deve afferrare per il corpo principale. Se la si afferra solo per i paralume potrebbe danneggiarsi.