

取扱説明書

BEGA



yamagiwa

このたびは、YAMAGIWA の照明器具をお買い上げくださいます。誠にありがとうございます。
この説明書をよくごらんの上、正しく取り付け、正しくご使用ください。
お読みになりましたら、この取扱説明書は大切に保管してください。

カタログ番号	型番	質量	適合器具
Z4304	B7TZ-14B4-Z0		T4383B(カタログ番号) B7TF-21B1-1B(型番) T4384B(カタログ番号) B7TF-22B7-1B(型番)

※ 本品の規格および外観は改良のため予告なしに変更する事がありますので、あらかじめご了承ください。

取付方法

図1



図2



- ① 器具を分解する (図1)
 - ・カバー固定ネジ(3本)をゆるめ、分解してください。
- ② カバーガラスとスプレッドレンズを入れ替える (図1)
 - ・パッキンをずらしながら、既存のカバーガラスを反射鏡から取りはずしてください。スプレッドレンズは、凹凸のある面が器具の外側になるようにしてください。
 - ・パッキンを戻して、スプレッドレンズと反射鏡をしっかりと合わせてください。
- ③ 器具を組み立てる (図1)
 - ・反射鏡を器具に入れて、その上にカバーを合わせてください。その際、スプレッドレンズの向きを確認してください。(図2)
 - ・カバー固定ネジ(3本)を締め付け、器具に固定してください。
 - ・最後に確実に取り付けられているか確認してください。パッキンがズレていたり、はずれたりしていないか必ず確認してください。正しく取付けられていないと故障や浸水の原因となります。

【施工時のご注意】

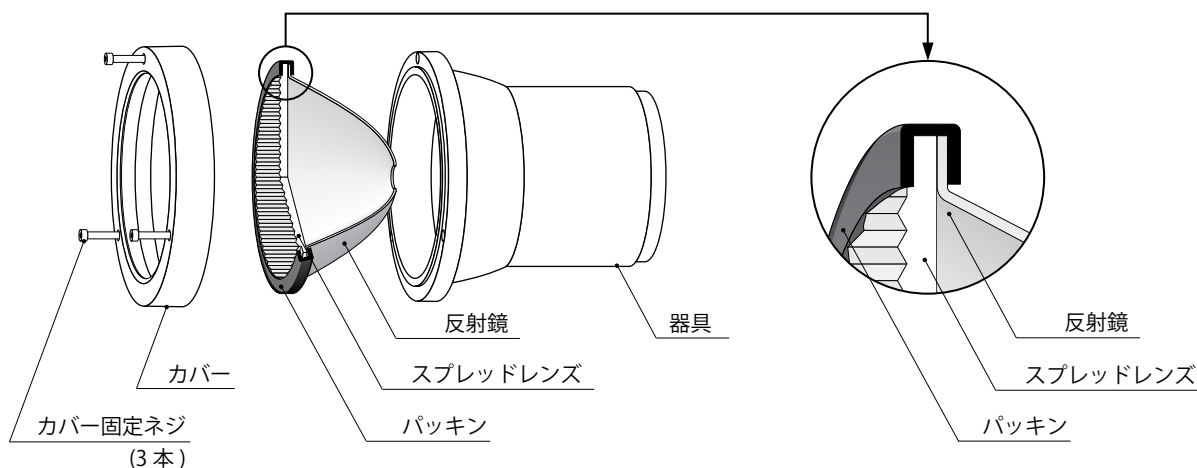
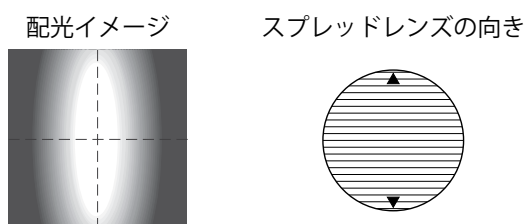
- ・スプレッドレンズの交換時、パッキンが古いものや、キズ、劣化がみられる場合は、新しいパッキンと交換してください。不具合のあるパッキンを使用すると故障や浸水の原因となります。